

Nur für Reparaturwerkstätten und Elektrofachkräfte
Only for specialized electrical personnel and repair-shops
Uniquement pour les ateliers de réparation et les électriciens qualifiés
Sólo para talleres de reparación y electricistas

FLEX

D-71711 Steinheim/Murr · Tel. (071 44) 8 28-0 · Telefax (071 44) 2 58 99

ELEKTROWERKZEUGE

Ersatzteilliste Spare parts List Liste des Pièces de rechange Lista de repuestos

R 2000



R 2000

Teil-Nr. 253.563 Printed in Germany 08/13

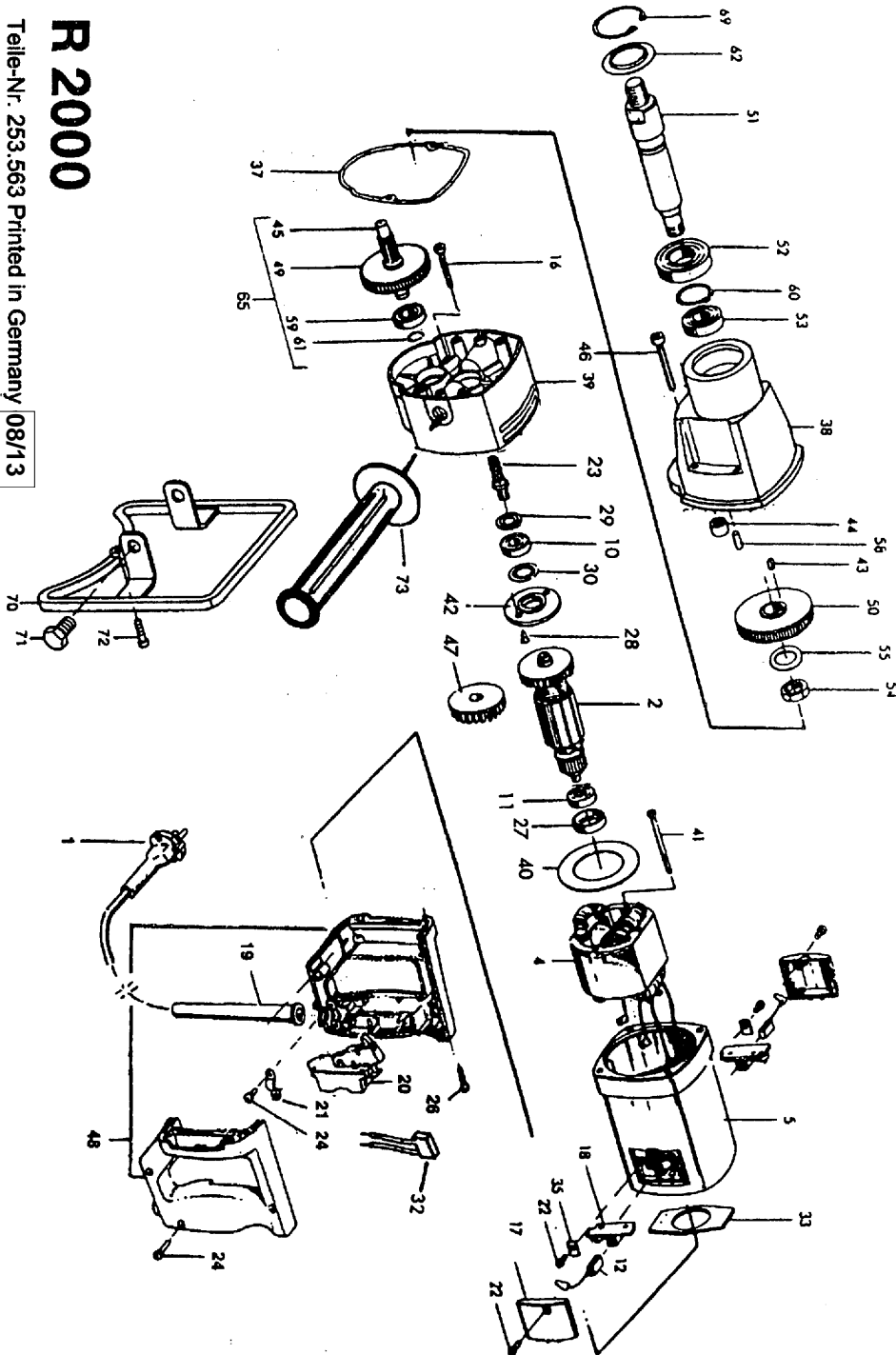

Wartung und Reparatur

Bitte beachten Sie, daß Elektrogeräte grundsätzlich nur durch Elektrofachkräfte repariert werden dürfen (nach VBG 4), da durch unsachgemäße Reparaturen erhebliche Gefährdungen für den Benutzer entstehen können.

Nur Original „FLEX“-Ersatzteile verwenden. Vor Beginn der Wartungs- und Reparaturarbeiten Netzstecker des Gerätes ziehen.

Service and Repair

Please observe that electrical equipment should only be repaired by specialized electrical personnel (according to VBG 4), as incorrect repairs can result in considerable danger for the user. Only use original FLEX spare-parts. Before the beginning of service- and repair-working please pull-the mainsplug.

Maintenance et réparation

Ne pas oublier que les appareils électriques ne doivent être réparés que par des électriciens qualifiés (conformément au règlement VBG 4) car des réparations incorrectes pourraient être la source de risques considérables pour l'utilisateur.

N'utiliser que des pièces de rechange FLEX d'origine. Débrancher l'appareils avant le début des travaux de maintenance et de réparation.

Mantenimiento y reparación

Sírvase tener en cuenta que los aparatos eléctricos habrán de ser reparados, por principio, únicamente por personal especializado en electricidad (conforme a VBG 4), porque de una reparación incorrecta podrían surgir peligros considerables para el usuario.

Emplear únicamente repuestos originales FLEX. Antes de iniciar los trabajos de mantenimiento y reparación, sacar el enchufe del aparato.

Änderungen vorbehalten
Modifications reserved
Modifications réservées
Salvo modificaciones

DIN Norm	Abmessung mm	Pos	Teile-Nr.	St	Benennung	Designation	Dénomination	Dénominación
					Ersatzteile	Spare parts	Pièces de rechange	Repuestos
		1	174.718	1	Kabel mit Stecker	Cable with plug	Câble avec fiche	Cable con clavija
		2	149.519	1	Anker	Armature	Induit	Inducido
		4	253.558	1	Magnetfeld	Magnetic field	Champ magnétique	Campo magnético
		5	254.259	1	Motorgehäuse	Motor housing	Carter de moteur	Carcasa motor
625		10	259.147	1	Rillenkugellager 6002 2RSD	Ball bearing 6002 2RSD	Roulement à billes 6002 2RSD	Rodamiento de bolas 6002 2RSD
625		11	259.148	1	Rillenkugellager 6001 2 RSD	Ball bearing 6001 2 RSD	Roulement à billes 6001 2 RSD	Rodamiento de bolas 6001 2 RSD
	6,3x16	12	194.786	2	Kohle	Carbon brush	Charbon	Escobilla
	KT 5x50	16	200.344	4	Schraube	Screw	Vis	Tornillo
		17	192.899	2	Kohlehalterabdeckung	Carbon brush holder	Capuchon porte-balais	Tapa portaescobillas
		18	192.902	2	Kohlehalter	Carbon brush holder	Porte balais	Porta escobilla
		19	103.519	1	Kabelschutzhülse	Rubber sleeve	Manchon de caoutchouc	Manguito de goma
		20	114.669	1	Schalter	Switch	Interrupteur	interruptor
		21	257.380	1	Kabelschelle	Cable clamp	Cosse de câble	Abrazadera de cable
	KT 4x20	22	195.715	4	Schraube	Screw	Vis	Tornillo
		23	326.097	1	Ritzel	Pinion	Pignon	Pinion
	KT 4x20	24	206.245	5	Schraube	Screw	Vis	Tornillo
	KT 5x30	26	200.336	4	Schraube	Screw	Vis	Tornillo
		27	200.298	1	Lagerring	Bearing ring	Bague	Anillo
7991	M 5x16	28	121.398	2	Schraube	Screw	Vis	Tornillo
		29	102.830	1	Dichtring 6202 J	Sealing ring 6202 J	Bague d'étanchéité 6202 J	Anillo de empacquetadura 6202 J
		30	117.641	1	Dichtring 6003 JV	Sealing ring 6003 JV	Bague d'étanchéité 6003 JV	Anillo de empacquetadura 6003 JV
		32	390.739	1	Kondensator	Condense	Condensateur	Condensador
		33	203.955	1	Dichtplatte	Sealing plate	Plaque d'étanchéité	Plancha
		35	194.816	2	Lasche	Flap	Eclisse	Eclisa
		37	249.505	1	Papierdichtung	Paper-Sealing	Étanchéité	Empaquetadura
		38	242.535	1	Getriebegehäuse	Gear housing	Carte de engrenage	Carcasa de engranajes
		39	257.459	1	Lagerdeckel	Bearing cap	Chapeau de palier	Tapa del cojinete
		40	164.488	1	Luftführung	Air deflection	Guide d'air	Guía de aire
	KT 5x74	41	193.496	2	Schraube	Screw	Vis	Tornillo
		42	117.633	1	Lagerdeckel	Bearing cap	Chapeau de palier	Tapa del cojinete
6885	A 5x5x12	43	111.465	1	Paßfeder	Key	Clavette d'ajustage	Chaveta de guía
		44	252.184	1	Nadellager	Needle sleeve	Cartouche à aiguilles	Esquillo de agujas
		45	251.592	1	Vorlegewelle	Gear Shaft	Abre de renvoi	Eje de engranaje
7985	M 5x50	46	223.352	4	Schraube	Screw	Vis	Tornillo
		47	196.657	1	Windflügel	Fan	Ventilateur	Ventilador
		48	236.870	1	Handgriff (2 Hälften)	Handle (2 halves)	Poignée latérale (2 Pièces)	Asidero lateral (2 mitades)
		49	291.579	1	Zahnrad	Gear wheel	Roue dentée	Rueda dentada
		50	223.182	1	Zahnrad	Gear wheel	Roue dentée	Rueda dentada
		51	223.166	1	Welle	Shaft	Arbre	Eje
625	25x47x12	52	223.158	1	Rillenkugellager 6005 2 RS	Ball bearing 6005 2 RS	Roulement à billes 6005 2 RS	Rodamiento de bolas 6005 2 RS
625	17x35x10	53	118.702	1	Rillenkugellager 6003 ZZ	Ball bearing 6003 ZZ	Roulement à billes 6003 ZZ	Rodamiento de bolas 6003 ZZ
	M 16x1	54	119.490	1	Sechskantmutter	Hexagon nut	Ecrou hexagonal	Tuerca hexagonal
137	B16	55	107.867	1	Federscheibe	Toothed washer	Clavette élastique	Disco elástico
	7 4x20	58	285.153	1	Zylinderstift	Cylindrical pin	Goupille cylindrique	Pasador cilíndrico
625	10x26x8	59	106.615	1	Rillenkugellager 6000 ZZ	Ball bearing 6000 ZZ	Roulement à billes 6000 ZZ	Rodamiento de bolas 6000 ZZ
471	25x1,2	60	223.344	1	Sicherungsring	Locking ring	Baue d'arrêt	Anillo de seguridad
471	10x1	61	111.406	1	Sicherungsring	Locking ring	Baue d'arrêt	Anillo de seguridad
		62	223.123	1	Abstreifer	Stripper	Arracheur	Escarridor
		65	272.434	1	Vorgelegewelle mont. (Pos.45,49,59,61)	Gear Shaft compl. (Pos.45,49,59,61)	Abre de renvoi (Pos.45,49,59,61)	Eje de engranaje (Pos.45,49,59,61)
472	47x1,75	69	111.392	1	Sicherungsring	Locking ring	Baue d'arrêt	Anillo de seguridad
		70	257.458	1	Stützrahmen	support	support	soporte
	M 14x16	71	118.591	2	Schraube	Screw	Vis	Tornillo
	M 6x25	72	217.050	1	Schraube	Screw	Vis	Tornillo
			129.852	1	170 g Getriebefett (VE 1kg)	Gear lubricant	Graisse pour engranajes	Grasa para engranajes
					Grundausrüstung	Standard components	Equipement de base	Equipo básico
			198.781	1	Einmaulschlüssel	Fork spanner	Clé fourche	Llave de dos bocas
		73	259.538	1	Handgriff	Handle	Poignée latérale	Asidero lateral
			257.745	1	Rührstab-160	Rake-160	Râble-160	Espeñón-160
			250.484	1	Adapter	Adapter	Adapteur	Adaptor